

## Caractéristiques générales

Transporteur à chenilles en caoutchouc avec transmission hydraulique à commande manuelle avec pompe triple à engrenages et moteurs orbitaux à cylindrée fixe.

Braquage effectué par la rotation indépendante des chenilles.

Système de refroidissement par air forcé breveté.

Deuxième vitesse de translation par levier sur le distributeur oléodynamique.

Disponibles différents débits/pressions hydrauliques selon demande spécifique.

Base à chenilles à utiliser pour applications particuliers.



Données techniques		T			CA			TH		
		CH50	CH50 essence	CH50 diesel	CH50	CH50 essence	CH50 diesel	CH50	CH50 essence	CH50 diesel
Capacité de charge à comble * SAE Standard	m <sup>3</sup>	0,30	0,30	0,30	0,22	0,22	0,22	0,27	0,27	0,27
à ras * SAE Standard	m <sup>3</sup>	0,26	0,26	0,26	0,18	0,18	0,18	0,23	0,23	0,23
liquides	m <sup>3</sup>	0,18	0,18	0,18	-	-	-	0,16	0,16	0,16



		CH50	CH50 ESSENCE	CH50 DIESEL
Poids opératif avec pelle, sans opérateur	kg	360	360	380
Charge utile, base chenillée	kg	500	500	500
Type moteur - refroidissement par air		Benzin Briggs & Stratton 750	Benzin Honda GX200	Diesel Yanmar L70N6
Puissance max.	cv/kW	5.5/4	4.8/6.5	6.6/4.9
Cylindres/Cylindrée	n/m <sup>3</sup>	1/163	1/196	1/320
Système hydraulique: 3 pompes à engrenage		1x14 lt/min@ 135 bar	1x14 lt/min@ 135 bar	1x19 lt/min@ 135 bar
2 vitesses I/II	km/h	0-1.8/0-3.9	0-1.8/0-3.9	0-1.6/0-5.2
Pression spéc. au sol à vide/en charge	kg/cm <sup>2</sup>	0.118/0.254	0.118/0.254	0.151/0.240
Pente max. franchissable en charge	%	30	30	30
Capacité réservoir carburant	lt	3,6	3,6	3,3
Capacité réservoir huile hydr.	lt	18	18	18

# Dimensions mm

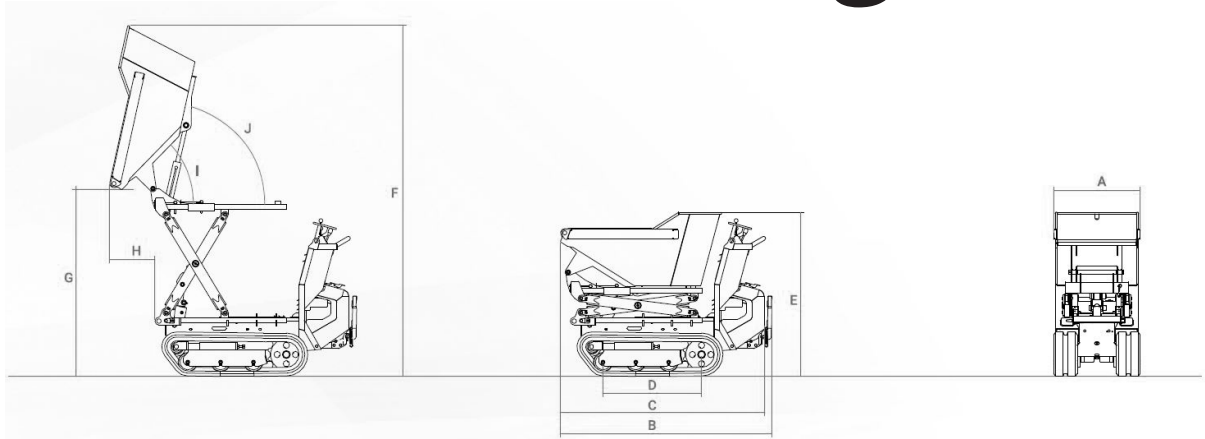

TH										
	A	B	C	D	E	F	G	H	I	J
CH50	660	1616	1555	753	1249	2671	1423	345	46°	78°
CH50 essence	660	1616	1555	753	1249	2671	1423	345	46°	78°
CH50 diesel	790	1762	1701	753	1249	2671	1423	345	46°	78°

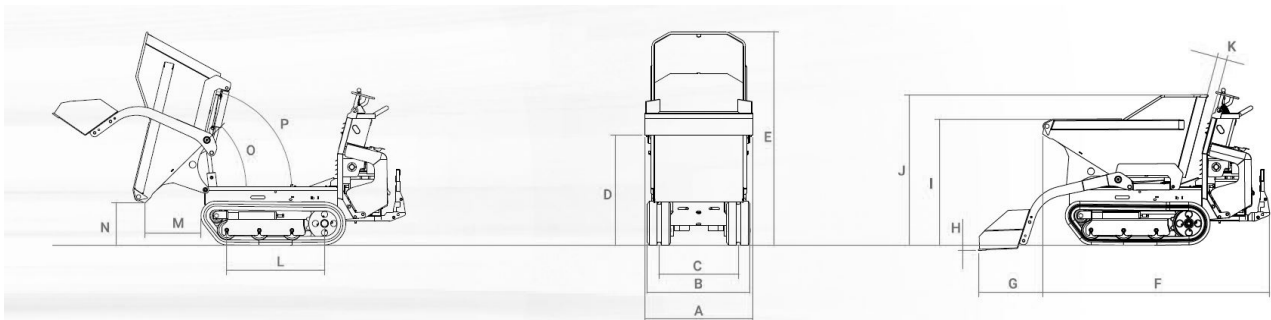

T																
	A	B	C	D	E	F	G	H	I	J	K	L	M	N	O	P
CH50	700	660	480	842	1631	1600	497	41	967	1153	73	753	432	325	45°	76°
CH50 essence	700	660	480	842	1631	1600	497	41	967	1153	73	753	432	325	45°	76°
CH50 diesel	700	660	480	842	1632	1600	497	41	967	1153	73	753	432	325	45°	76°

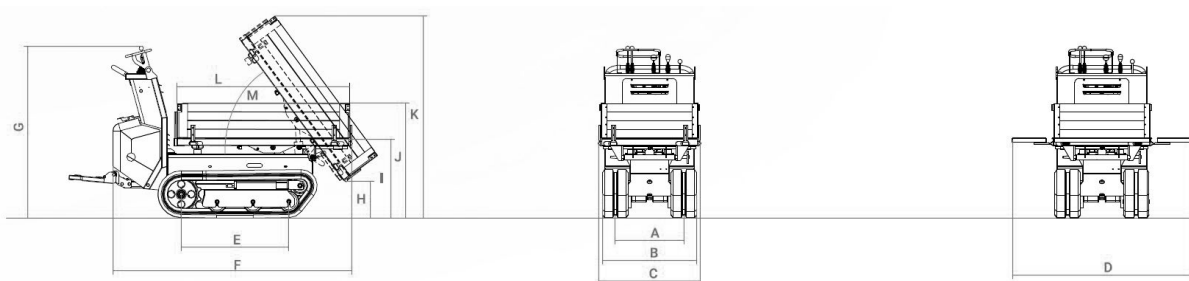

CA														
	A	B	C	D	E	F	G	H	I	J	K	L	M	
CH50	480	660	707	1254	753	1670	1180	225	550	800	1400	1210	53°	
CH50 essence	480	660	707	1254	753	1670	1180	225	550	800	1400	1210	53°	
CH50 diesel	480	660	707	1254	753	1670	1180	225	550	800	1400	1210	53°	